

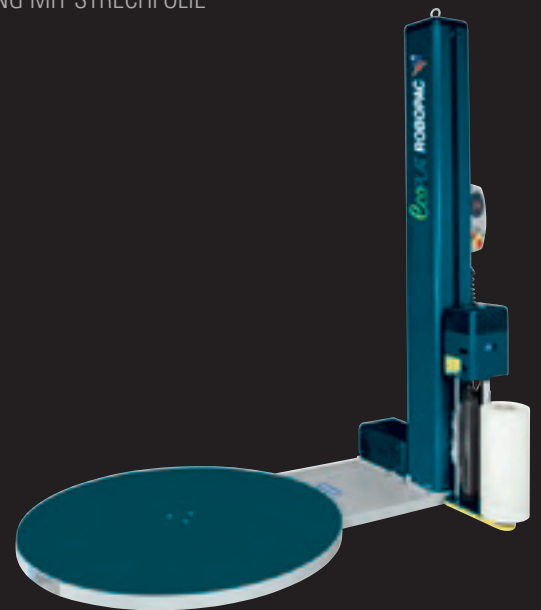

## EcoPLAT

TURNTABLES STRETCH WRAPPING MACHINES  
DREHTELLERMASCHINE ZUR VERPACKUNG MIT STRECHFOLIE



**ROBOPAC** 

Australia's  
**LARGEST**  
Automation Centre



**1300 552 333**  
[www.ragroup.com.au](http://www.ragroup.com.au)

# EcoPLAT

TURNTABLES STRETCH WRAPPING MACHINES

DREHTELLERMASCHINE ZUR VERPACKUNG MIT STRECHFOLIE

The new Ecoplat range includes 4 different models all available in transpallet version, the distinguishing mark is the revolutionary control panel that allows a very simple and intuitive use of all the many available wrapping functions.

Die neue Produktpalette Ecoplat besteht aus 4 verschiedenen Modellen, die auch in Hubwagen-Version lieferbar sind. Diese zeichnen sich durch ein neues Kontrollsystem aus, das eine einfache und intuitive Benutzung der verfügbaren Funktionen ermöglicht.



# EcoPLAT

TRANSPALLET VERSION

AUSFUHRUNG FÜR HANDHUBWAGEN





# EcoPLATbase

## CONTROL PANEL

### FUNCTIONS DESCRIPTION:

TOP/BOTTOM WRAPS AND REINFORCING WRAPS  
UPWARD/DOWNWARD CARRIAGE SPEED  
TURNTABLE ROTATION SPEED

## BEDIENUNGSFELD

### PARAMETER:

ANZAHL FUSSWICKLUNGEN/KOPFWICKLUNGEN UND  
VERSTÄRKWICKLUNGEN IN EINER BESTIMMTEN HÖHE  
FOLIENSCHLITTENGESCHWINDIGKEIT  
DREHTELLER GESCHWINDIGKEIT



# EcoPLAT

## CONTROL PANEL

### FUNCTIONS DESCRIPTION:

BOTTOM/TOP WRAPS  
ONLY TOP AND/OR ONLY BOTTOM CYCLE  
MANUAL CYCLE  
ECO CYCLE (RECORDING CYCLE)  
VARIABLE SPOOL CARRIAGE SPEED  
TOP WRAPS  
BOTTOM WRAPS  
MANUAL SPOOL CARRIAGE AND  
REINFORCING WRAPS  
VARIABLE TURNTABLE ROTATION SPEED

## CONTROL PANEL

### FUNCTIONS DESCRIPTION:

ZYKLUS ÜBER KREUZ WICKELN (AUF UND AB)  
EINFACHWICKLUNG (WECHSELBETRIEB, NUR AUF UND  
NUR AB) WICKELZYKLUS MANUELL  
WICKELZYKLUS ECO (SELBSTLERNPROGRAMM)  
FOLIENSCHLITTENGESCHWINDIGKEIT  
ANZAHL FUSSWICKLUNGEN  
ANZAHL KOPFWICKLUNGEN  
HANDBETRIEB FOLIENSCHLITTEN UND  
VERSTÄRKWICKLUNGEN IN EINER BESTIMMTEN HÖHE  
DREHTELLER GESCHWINDIGKEIT



FRD.

EcoPLATbase  
EcoPLAT

### FRD SPOOL CARRIAGE

Spool carriage with mechanical brake on return roller. Brake engagement/release device to facilitate hooking the film to the base of the pallet.

### SCHLITTEN FRD

Schlitten mit mechanischer Bremse auf Umkehrrolle. Vorrichtung zum schnellen Ein-/Auskuppeln der Bremse, um die Verankerung der Folie am Boden der Palette zu erleichtern.



PPS.

EcoPLAT

### PPS SPOOL CARRIAGE

Powered pre-stretch spool carriage with fixed gears, 150-200-250%, with possibility for manual adjustment of the wrapping tension.

### SCHLITTEN PPS

Motorisierter Vorstreckerschlitten mit festen Verhältnissen 150-200-250%, und der Möglichkeit zur Handregulierung der Wickelspannung.



RS.

EcoPLAT

### RS SPOOL CARRIAGE

Spool carriage with mechanical roller stretch system. Pre-stretch with fixed gear (30-60-90%) by electromagnetic brake.

### SCHLITTEN RS

RS Folieuwagen mit festen Vordehnungsverhältnissen (30-60-90%) über mechanische Bremse.

# TECHNICAL FEATURES/ TECHNISCHE DATEN

MACHINE/ MACHINE		ECOPLAT BASE	ECOPLAT	ECOPLAT TP
Plate diameter/ Drehteller Durchmesser	mm	1500	1500	1500
Max. load weight/ Max. Gewicht	Kg	1200	2000	1200
Max. load height/ Max. Wickelhöhe	mm	2200	2200	2200
Spool carriage/ Folienschlitten		FRD	FRD, RS, PPS	FRD, RS, PPS
Variable plate rotation speed/ Drehteller Geschwindigkeit	RPM	from 4 to 10 / von 4 bis 10	from 4 to 10 / von 4 bis 10	from 4 to 10 / von 4 bis 10
Variable spool carriage speed/ Folienschlittengeschwindigkeit	mt/min	from 1 to 4 / von 1 bis 4	from 1 to 4 / von 1 bis 4	from 1 to 4 / von 1 bis 4
Power supply/ Spannungsversorgung	VAC	230 1 PH (±20%)	230 1 PH (±20%)	230 1 PH (±20%)
Power supply frequency/ Spannungsversorgung	Hz	50/60	50/60	50/60

THE CONTENTS OF THIS CATALOG WERE VERIFIED AT THE TIME OF PRINTING. AETNA GROUP RESERVES THE RIGHT TO CHANGE AT ANY MOMENT THE TECHNICAL CHARACTERISTICS OF PRODUCTS AND ACCESSORIES DESCRIBED IN THIS DOCUMENT / DIE INHALTE VON DIESEM KATALOG A. WURDE DEN AUGENBLICK DES DRUCKES GEPRÜFT. ROBOPAC VORBEHALTEN DAS RECHT, ÄNDERN, DIE EIGENSCHAFTEN SIND TECHNIKEN EINIGE IN DEN ANWESENDEN URKUNDEN ILLUSTRIRTE BEWERKE

## ECOPLAT BASE

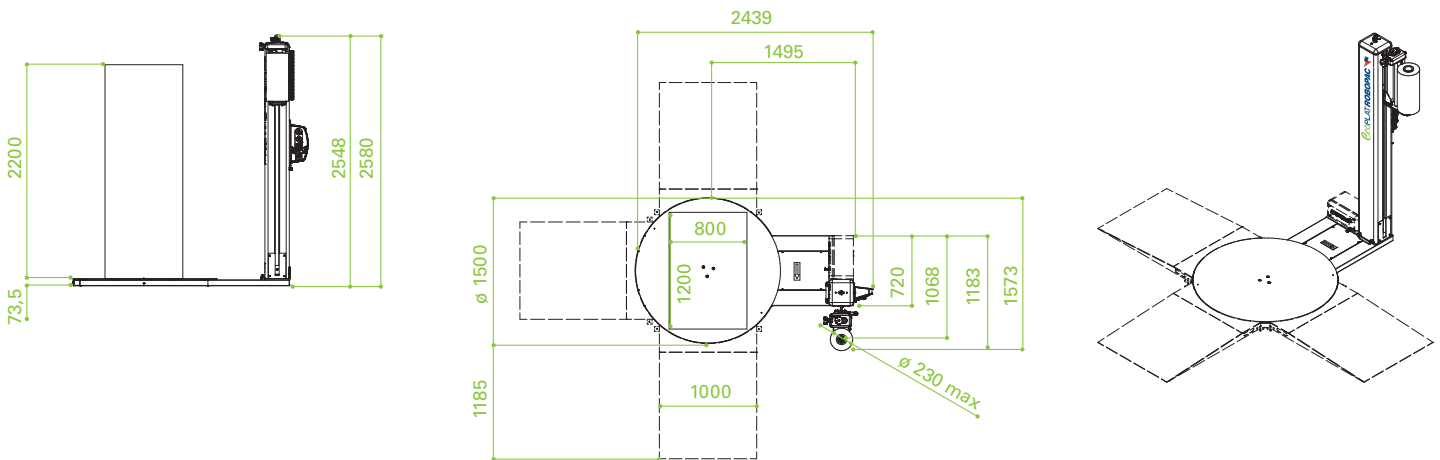

## ECOPLAT FRD

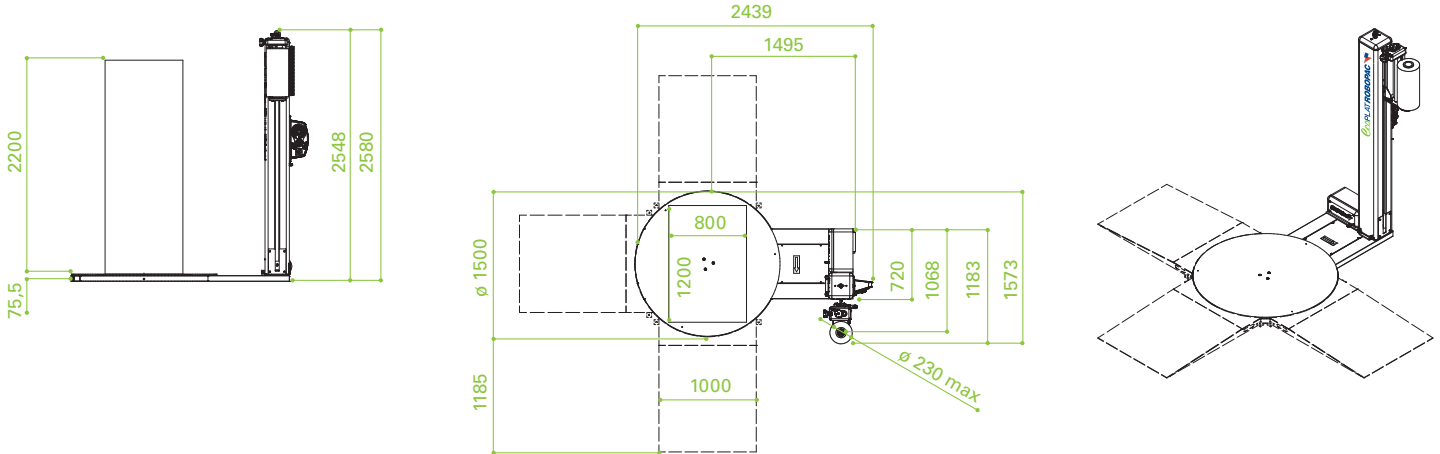

## ECOPLAT TP FRD

